

# コナミ株式会社

本社	〒105-6021	東京都港区虎ノ門4-3-1	福山 J T ビル	
販売本部	〒163-0448	東京都新宿区西新宿2-1-1	新宿三井ビルディング48F	TEL.03-3342-3456
北海道札幌市中央区北一条西5-2-9	〒080-0001	北一条三井ビル	TEL.011-232-3778	
北海道旭川市宮下通9-756	〒070-0030	キタノビル402号	TEL.0166-27-3789	
北海道帯広市東2条南18-11-1	〒080-08020	パルフィックリアコート302B	TEL.0155-24-0045	
宮城県仙台市青葉区中央1-3-1	〒980-6111	A E R 1 1 F	TEL.022-264-1345	
秋田市南通第4-1-10	〒010-0013	アークシティ東部11-904号室	TEL.018-836-5678	
岩手県盛岡市志保町2-6	〒020-0883	S N I マンション206号	TEL.019-654-4678	
福島県郡山市大町2-20-1	〒963-8001	船777ビル1111号室	TEL.0249-36-3456	
山形市前田町14-1-4	〒990-2411	グランプラステラ3403号室	TEL.023-625-3567	
東京都新宿区西新宿2-1-1	〒163-0448	新宿三井ビルディング48F	TEL.03-3348-0234	
東京都港区西1-1-24	〒950-0912	パストラルハイム新築309号	TEL.025-248-5678	
長野市大字南葉上干田126-6	〒380-0915	パールドパティオ新築401号	TEL.0262-25-8789	
松本県宇都宮市野郎2-4-32	〒323-0945	チヤノマンション1111号	TEL.028-638-3447	
千葉県船橋市本町6-1-8-5	〒273-0005	大船橋ビル西館504号	TEL.0474-25-7890	
東京都墨田区大平4-6-1-7	〒130-0012	ツレグラウリー川508号	TEL.03-3623-9789	
東京都板橋区稲荷台19-1-1	〒170-0002	シティハイム新築本館207号	TEL.03-3579-6567	
東京都新宿区上落合1-6-1	〒161-0034	ドルチェエッセ502	TEL.03-3367-1567	
東京都世田谷区三軒2-15-4	〒154-0005	メゾンドロワール206	TEL.03-5486-4789	
東京都国分寺市本町3-7-20	〒185-0012	住友ビル新館211号	TEL.0423-59-1258	
埼玉県大宮市坂本町1-7-5	〒331-0852	ソニックシティビル25F	TEL.048-647-1000	
埼玉県川越市三久保町5-1	〒350-0054	パルフィックリアコート412号	TEL.0492-26-7870	
茨城県土浦市潮町1-8-5	〒300-0034	ホープレジデンス402号	TEL.0298-27-0467	
神奈川県横浜市西区みなとみらい2-2-1	〒220-8135	横浜ランドマークタワー35F	TEL.045-224-3345	
神奈川県川崎市中原区木月4-7-1	〒211-0025	大岡ビル301号	TEL.044-433-6789	
神奈川県横浜市西区みなとみらい2-2-1	〒220-8135	横浜ランドマークタワー35F	TEL.045-224-3346	
愛知県名古屋市中村区名駅南1-24-30	〒450-0003	名古屋三井ビル本館2F	TEL.052-562-4567	
静岡県西野町2-1-2	〒420-0046	アメニティ松本502号室	TEL.054-221-1234	
岐阜市穂積6-2-1-2	〒500-8163	ヴェルテモリ201号	TEL.058-248-9789	
愛知県名古屋市名東区社口2-102-2	〒465-0013	グリーンキャピタル503号	TEL.052-771-4888	
三重県鈴鹿市白子町3034-3	〒510-0244	マンション光洋白子101号室	TEL.0593-68-1223	
愛知県岡崎市栄町宇西林93-5	〒444-0943	ワカザリやはぎ702号	TEL.0564-34-2974	
石川県金沢市尾山町2-1-7	〒920-0918	中越三井ビル2F201号室	TEL.076-235-2345	
富山県富山市内子町4-7-3	〒939-8213	信越ダイナシティ新築1003号	TEL.0764-23-8789	
石川県金沢市南陽町2-24-3	〒921-8005	信越ダイナシティ新築303号	TEL.076-292-3357	
福井市西開発3-1-13	〒910-0843	信越ダイナシティ新築601号	TEL.0776-52-5567	
大阪府大阪市北区梅田1-11-4	〒530-0001	大阪駅前第4ビル17F	TEL.06-347-5557	
大阪府大阪市北区梅田1-11-4	〒530-0001	大阪駅前第4ビル12F	TEL.06-347-5579	
京都市上京区川端上立売上竹園町586	〒602-0067	ヴィアラ伊豆屋502号	TEL.075-431-7890	
和歌山市西町真丁2-5-3	〒640-0063	フレミール川崎803号室	TEL.0734-33-6648	
大阪府大阪市港區港町1-27-28	〒578-0972	リビオンビル1411号	TEL.06-747-2456	
大阪府堺市柳之町東1-1-7	〒590-0933	KOKOLYON 303号室	TEL.0722-24-1012	
大阪府堺市水元町2-3-2	〒567-0810	レジデンス海上102号室	TEL.0726-21-9345	
大阪府吹田市福水町3-21-18	〒564-0062	江坂2丁目マンション301号	TEL.06-389-9456	
兵庫県神戸市中央区京町75-2	〒650-0034	朝日生命保険神戸ビル3F	TEL.078-334-3456	
兵庫県西宮市門戸東町1-5-2	〒682-0824	ロイヤルシャトー門戸103号	TEL.0798-57-2789	
兵庫県姫路市下寺町11-0	〒670-0932	姫路山302号室	TEL.0792-82-9789	
広島市中区大手町2-7-1-10	〒730-0051	メゾン新築401号	TEL.082-245-3456	
岡山市東区東2-5-5-1	〒700-0822	クリンピア新築805号	TEL.086-224-2567	
鳥取県米子市自久美町23-1	〒683-0035	山内ヴィラージュ802	TEL.0859-23-2567	
山口県田原温泉5-1-1-4	〒753-0000	山内ヴィラージュ802	TEL.0839-23-7888	
香川県高松市番町1-1-5	〒760-0017	日本生命高松ビル新築3F	TEL.087-822-8801	
愛媛県松山市南町6-3-2	〒790-0012	KBコート市販館405号	TEL.089-935-6890	
高知市森山町183-2	〒780-8037	山崎ビル505号室	TEL.0888-34-5066	
徳島市宮田橋8-6	〒770-0937	ライオンマンション新築508号	TEL.0886-26-4861	
福岡市中央区天神4-2-20	〒810-0001	天神ビル3F	TEL.092-715-2367	
福岡市東区東3-8-1	〒841-0036	東横マンション1808	TEL.0942-82-1258	
長崎県長崎市真津町2842	〒854-0063	ウエルカムラ303	TEL.0957-26-2768	
大分市王子山の手21組	〒870-0813	グレイブライリー301	TEL.097-544-4028	
熊本県上4-11-47	〒862-0913	ミヒロマンション406	TEL.096-385-3118	
宮崎県宮崎1-4-35	〒880-0801	サービス中央公館302号	TEL.0985-26-4567	
鹿児島県鹿児島7-3-13	〒890-0082	コスモビル西館402	TEL.099-258-4388	
沖縄県那覇市金城5-3-1	〒900-0014	エミュービル505	TEL.098-857-7268	
東京都千代田区神田小川町2-2	〒101-0052	センタープレイスビル9F	TEL.03-3294-7890	

## コナミサービス株式会社

東京サービスセンター	〒163-0448	東京都新宿区西新宿2-1-1	新宿三井ビルディング48F	TEL.03-3348-4567
大阪サービスセンター	〒561-0834	大阪府豊中市庄内栄町4-2-3-18	TEL.06-334-0335	
名古屋サービスセンター	〒450-0003	愛知県名古屋市中村区名駅南1-24-30	名古屋三井ビル本館2F	TEL.052-562-1345
札幌サービスセンター	〒080-0001	北海道札幌市中央区北一条西5-2-9	北一条三井ビル	TEL.011-232-2322
仙台サービスセンター	〒980-6111	宮城県仙台市青葉区中央1-3-1	A E R 1 1 F	TEL.022-264-1315
金沢サービスセンター	〒920-0918	石川県金沢市尾山町2-1-7	中越三井ビル2F201号室	TEL.076-221-7080
広島サービスセンター	〒730-0051	広島市中区大手町2-7-10	メゾン新築401号	TEL.082-245-4468
福岡サービスセンター	〒760-0017	香川県高松市番町1-1-5	日本生命高松ビル新築3F	TEL.0878-22-8803
福岡サービスセンター	〒810-0001	福岡市中央区天神4-2-20	天神ビル3F	TEL.092-715-8100



# 新抽選王

## New Lottery machine

© 1998 KONAMI ALL RIGHTS RESERVED.

### 取扱説明書



❗

- 万一取り扱いを誤ると、故障や事故の原因になりますので、運用前に必ず本書をよくお読みになり、十分に理解された上でご使用ください。
- 本書が必要になったときに、すぐに利用できるよう大切に保管しておいてください。

# 本製品のご使用にあたって

このたびはコナミ製品をお買いあげいただき、まことにありがとうございます。  
本書は、製品を安全に正しく運用していただくための説明を記載しています。



- 万一起り扱いを誤ると、故障や事故の原因となりますので、運用前に必ず本書をよくお読みになり、十分に理解された上でご使用ください。  
また、本書の記載内容を守っていただきますようお願いいたします。
- 本書が必要になったときに、すぐに利用できるよう大切に保管しておいてください。

## ●コナミ サービスセンターについて

当社では、万一起りあげの製品が故障した場合、お客様にお役に立てるための「コナミ サービスセンター」を開設しております。

異常な状態が続いたり、正常に動作しない場合は、直ちに本体の電源スイッチを切り、コンセントから電源プラグを抜いて、最寄りの「コナミ サービスセンター」までご連絡ください。

- 本製品は日本国内専用です。また、本製品の仕様は、性能の向上その他の理由により、予告なく変更することがあります。
- 本書の記載内容について、ご不明な点などがありましたら、最寄りの「コナミ サービスセンター」にお問い合わせください。
- 本製品、およびソフトは、外国為替および外国貿易管理法により規制されている、戦略物資に該当します。日本国外に持ち出す場合は、あらかじめ同法にもとづく許可申請など必要な手続きをおとりください。
- 本製品のゲーム内容、主要な機構、および意匠などは、特許法、著作権法、並びにその他の知的財産に関する法律で保護されています。
- 本書の記載内容の一部または全部を、無断転載することはかたくお断りします。

© 1998 KONAMI ALL RIGHTS RESERVED.

This software is based in part on the work of the independent JPEG Group.

## アフターサービスについて

- 保証書をご確認ください（保証書は、外箱の内側に貼付しています）  
保証書は所定事項の記入をご確認後、保証規定の内容をよくお読みになり、大切に保管してください。保証期間は保証書に明示した期間です。
- 修理を依頼されるときは  
最寄りの【コナミ サービスセンター】にご依頼ください。また、故障と判断される前に取扱説明書をお読みになり、正しく使用されているかご確認ください。
- 保証期間中の修理について  
最寄りの【コナミ サービスセンター】にご連絡ください。保証書の記載事項にしたがって、修理いたします。
- 保証期間終了後の修理について  
最寄りの【コナミ サービスセンター】にご相談ください。修理により性能が維持できる場合は、ご要望により有料で修理いたします。
- 保証期間中、または保証期間終了後の修理におきまして、代替部品で修理させていただく場合がありますので、あらかじめご了承ください。
- 修理の際は、製品保護のためにも本製品を外箱に入れてお申し付けください。

### 消耗部品一覧

- 本製品の次の部品は消耗部品です。保証期間内であっても保証の対象にはなりませんので、あらかじめご了承ください。  
消耗部品のご購入は、最寄りの【コナミ サービスセンター】にお申し付けください。
- ・ボタン                      ・ボタンランプ

## コナミ サービスセンター

当社では、万が一お買いあげの製品が故障した場合、お客様にお役立ていただけるための【コナミ サービスセンター】を開設しております。  
異常な状態が続いたり、正常に動作しない場合は、直ちに本体の電源スイッチを切り、コンセントから電源プラグを抜いて、最寄りの【コナミ サービスセンター】までご連絡ください。

### コナミ サービスセンター

東京サービスセンター	〒163-0448 東京都新宿区西新宿 2-1-1 新宿三井ビルディング 48F	TEL.03-3348-4567
大阪サービスセンター	〒561-0834 大阪府豊中市庄内栄町 4-23-18	TEL.06-334-0335
名古屋サービスセンター	〒450-0003 名古屋市中村区名駅南 1-24-30 名古屋三井ビル本館 2F	TEL.052-562-1345
札幌サービスセンター	〒060-0001 札幌市中央区北一条西 5-2-9 北一条三井ビル	TEL.011-232-2322
仙台サービスセンター	〒980-6111 仙台市青葉区中央 1-3-1 AER11F	TEL.022-264-1315
金沢サービスセンター	〒920-0918 石川県金沢市尾山町 2-17 中屋三井ビル 201	TEL.0762-21-7080
広島サービスセンター	〒730-0051 広島市中区大手町 2-7-10 三井ビル 9F	TEL.082-245-4466
高松サービスセンター	〒760-0017 香川県高松市番町 1-1-5 日本生命高松ビル新館 3F	TEL.0878-22-8803
福岡サービスセンター	〒810-0001 福岡市中央区天神 4-2-20 天神幸ビル 3F	TEL.092-715-8100

安全にお使いいただくために	2
<b>1 各部のなまえ</b>	
各部のなまえ	6
付属品	7
<b>2 テレビとの接続</b>	
テレビとの接続のしかた	8
マウスの接続について	10
抽選が終わったとき	11
<b>3 抽選ゲームを始める前に</b>	
抽選ゲームを始めるまでの流れ	12
<b>4 メニューモードについて</b>	
メニューモードの説明	15
抽選ゲームの種類	15
<b>5 抽選ゲームの説明と当選数の設定</b>	
フィーバー	16
3D スロット	20
ルーレット	24
サッカー	27
競馬	30
当選番号	33
じゃんけん	35
ビンゴ	38
<b>6 画像設定モードについて</b>	
画像変更のしかた	40
ペイントツールの使いかた	43
<b>7 テストモードについて</b>	44
<b>8 ボタンとボタンランプ交換のしかた</b>	46
<b>9 こんなときは</b>	48
<b>10 対応するデジタルカメラと記憶メディア一覧</b>	49
<b>11 仕様</b>	
仕様	50
外箱への入れかた	51
<b>12 アフターサービスと保証について</b>	52



# 安全にお使いいただくために

本書では、本製品を設置、使用、およびメンテナンスなどをする人や、他の人への危害、財産への損害を未然に防止するために、必ず守っていただきたいことを、次のように説明しています。

## 必ずお読みください

●表示内容を無視し、誤った使いかたをしたときに生じる危険や損害の度合いを、次の表示で区分しています。



**警告**

この表示は「死亡または重傷などを負う可能性が想定される」内容です。

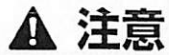

**注意**

この表示は「傷害または物的損害が発生する可能性が想定される」内容です。

●守っていただく内容の種類を、次の絵表示を使って説明しています。



この絵表示は、気をつけていただきたい「注意喚起」内容です。



この絵表示は、してはいけない「禁止」内容です。



この絵表示は、必ず実行していただきたい「強制」内容です。

## 外箱への入れかた

本製品を外箱に入れる際には、下図のように入れてください。

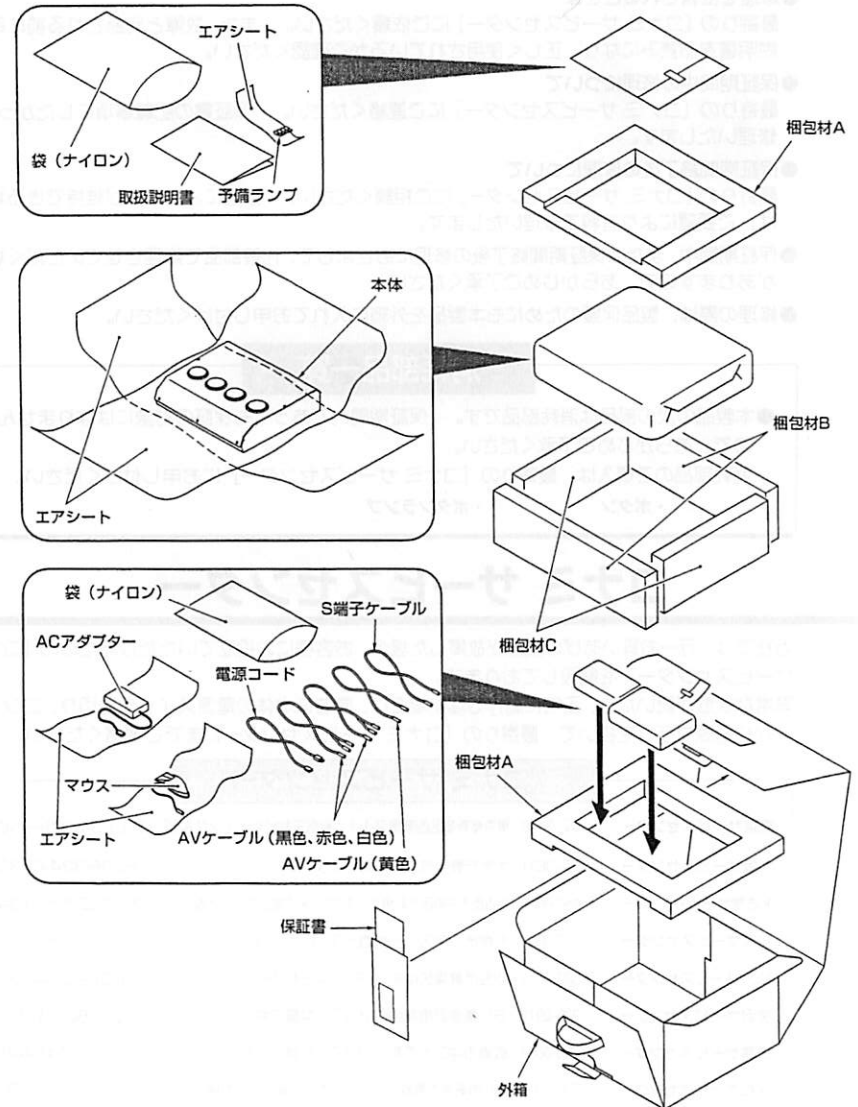

仕  
様



# 11 仕様

## 仕様

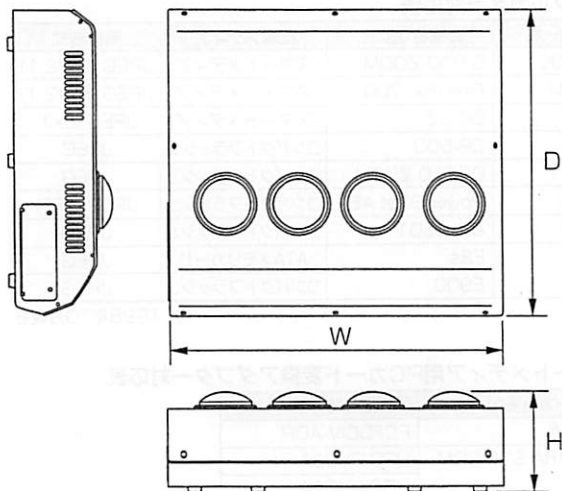

外形寸法	W : 345mm × D : 317.5mm × H : 106.5mm
重量	本体重量 : 約 4.0kg
電源	AC100V 50Hz/60Hz (ACアダプター DC 12V 2.6A)
使用条件	温度 5 ~ 50℃ 湿度 20 ~ 80% (結露しないこと)
付属品	<ul style="list-style-type: none"> <li>・取扱説明書 ..... 本書</li> <li>・保証書 (外箱の内側に貼付) ..... 1</li> <li>・ACアダプター ..... 1</li> <li>・ACアダプター用電源コード ..... 1</li> <li>・AVケーブル (黄色) ..... 1</li> <li>・S端子ケーブル ..... 1</li> <li>・AVケーブル (黒色、赤色、白色) ..... 2</li> <li>・マウス ..... 1</li> <li>・予備ランプ (ボタンランプ) ..... 4</li> </ul>

- 万が一不足の品や不良品などがありましたら、最寄りの【コナミ サービスセンター】までご連絡ください。
- 本製品の仕様は、性能の向上その他の理由により、予告なく変更することがあります。

## 設置するとき

### 警告

- 本製品は屋内用です。屋外には絶対に設置しないでください。  
▶屋外での設置は、事故や故障の原因になります。
- 本製品を次のような場所には置かないでください。  
▶事故や故障の原因になります。
  - ・雨漏り、または湿気などで結露する場所
  - ・振動の激しい場所
  - ・直射日光のあたる場所
  - ・ほこりの多い場所
  - ・冷暖房器具などの熱が直接当たる場所
  - ・強い磁気や電波を発生する機器の近く
  - ・灯油やシンナーなど、引火性のある危険物の近く
- 本製品の上や近くには、水や薬品の入った容器や物を置かないでください。  
▶水分や異物が内部に入ると、感電や故障の原因になります。
- 通風口の近くには、物を置かないでください。  
▶通気が妨げられると、内部の温度が異常上昇して、火災や故障の原因になることがあります。
- 電源コードやACアダプターのコードを無理に曲げたり、コードやACアダプターの上に重い物をのせたりしないでください。  
▶漏電事故や火災の原因になります。
- 電源プラグを抜き差しするときは、濡れた手では絶対にしないでください。  
▶感電するおそれがあります。
- 電源プラグを抜くときは、電源コードを持って行わないでください。  
▶電源コードが破損して、漏電事故や火災の原因になります。
- 本製品は日本国内専用です。  
▶海外では電源仕様が異なり、火災や事故、故障の原因になります。

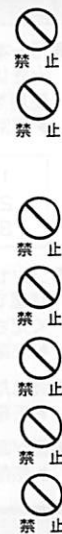

### 注意

- 電源は必ず単相 AC100V (90 ~ 110V) を使用してください。  
▶火災や故障の原因になります。
- 電源コードやACアダプターは、必ず付属のものをご使用ください。  
▶火災や故障の原因になります。
- タコ足配線では絶対に使用しないでください。  
▶火災、感電の原因になります。
- ACアダプターを落としたり、乱暴に扱わないでください。  
▶破損したACアダプターのご使用は、漏電事故や火災の原因になります。
- 電源コードやACアダプターのコードは、人が踏んだり、引っ掛けたりするような通路には出さないでください。  
▶転倒してけがをしたりするおそれがあります。また、破損につながります。
- 本製品とテレビを接続する前に、本製品、およびテレビの電源スイッチが切れていることを確認してください。  
▶故障や感電のおそれがあります。
- 本体やACアダプターを毛足の長いじゅうたんのの上に置いたり、布などでくるんだりしないでください。  
▶通風口がふさがれると本体が加熱し、火災の原因になったり、静電気の影響で故障の原因になる場合があります。
- 本製品は液晶方式以外のプロジェクションテレビ (スクリーン投影方式) には接続しないでください。  
▶残像現象により、テレビに画像の焼き付きが起こることがあります。

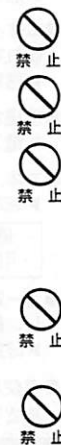

# 10 対応するデジタルカメラと記憶メディア一覧

「画像」設定モードにおいて、パソコンやデジタルカメラから画像を取り込む際に、本製品での動作が確認されているものは次の通りです。

## 使用するとき

### 警告

- 万一本体やACアダプターから煙が出ていたり、異臭や異音がするなどの異常があるときは、直ちに本体の電源スイッチを切り、コンセントから電源プラグを抜いて、ご使用を中止してください。



電源プラグを抜く

▶異常状態でのご使用は、火災や事故の原因になります。

異常と判断したときは

- 1 本体の電源スイッチを切る
- 2 コンセントから電源プラグを抜く
- 3 最寄りの【コナミ サービスセンター】に連絡する

- コンセントに電源プラグが正しく差し込まれていなかったり、ほこりなどが積もった状態で放置しないでください。また、使用後はコンセントから電源プラグを抜いてください。



禁止

▶感電や火災の原因になりますので、定期的に点検してください。

- 濡れた手で本体には絶対に触らないでください。

▶感電するおそれがあります。



禁止

- 雷が鳴り出したら、電源プラグには触らないでください。

▶感電の原因になります。



禁止

### 注意

- 本製品は商工業地域以外では使用しないでください。

▶住宅地域、または隣接した地域で使用すると、テレビ、ラジオ、電話機などに受信障害を与えることがあります。



禁止

- 必要以上の力でボタンをたたかないよう呼びかけてください。

▶思わぬ事故やけがをするおそれがあります。

- 本体とテレビを接続しているケーブルを外す前に、本体、およびテレビの電源スイッチが切れていることを確認してください。また、濡れた手では絶対にしないでください。

▶感電するおそれがあります。



禁止

- 接続されたケーブルを外すときは、必ずプラグ部を持って抜いてください。

▶電源コードやケーブル類の破損につながります。

- 本体、およびテレビに接続するケーブル類を取り扱う際には、次のことを守ってください。

▶漏電事故や火災、感電の原因になります。また、正常にゲームができなくなります。

・傷をつけない ・加工しない ・無理に曲げない ・ねじらない ・加熱しない  
 ・引っ張らない ・束ねない ・足で踏まない ・挟んだり、釘などを打たない

- 万一電源コードやACアダプターのコードが損傷しているときは、直ちにご使用を中止し、最寄りの【コナミ サービスセンター】にご連絡ください。

▶破損した状態でのご使用は、火災や感電の原因になります。

- ご使用になる画像は、著作権、および肖像権、倫理的問題を十分考慮した上でご使用ください。万一関係法令に抵触した場合は、当社は一切責任を負いません。

### デジタルカメラ対応表

メーカー名	機種名(型式)	記憶メディア	画像形式
OLYMPUS	C-900 ZOOM	スマートメディア	JPEG (Exif2.1)
FUJIFILM	Fine Pix 700	スマートメディア	JPEG (Exif2.1)
RICOH	DC-3Z	スマートメディア	JPEG (Exif)
EPSON	CP-500	コンパクトフラッシュ	JPEG
KODAK	DC210 ZOOM	コンパクトフラッシュ	JPEG
CANON	Power Shot A5	コンパクトフラッシュ	JPEG(CIFF)
KONICA	QM-3501	コンパクトフラッシュ	JPEG
NIKON	E2s	ATAメモ리카ード	JPEG
	E900	コンパクトフラッシュ	JPEG

1998年10月現在

### スマートメディア用PCカード変換アダプター対応表

メーカー名	機種名(型式)
I/O DATA	PCFDCIV-ADP
HAGIWARA SYS-COM	HPC-SV02A
	HPC-SV01A
FUJIFILM	PC-AD2
OLYMPUS	MA-2

1998年10月現在

### コンパクトフラッシュ対応表

メーカー名	機種名(型式)
I/O DATA	PCCF-10M
KODAK	Picture Card 4MB
CANON	FC-8M
MELCO	PCF-4M
NIKON	EC-4CF

1998年10月現在

### ATAメモ리카ード対応表

メーカー名	機種名(型式)
I/O DATA	PCFCA-10M
NIKON	EC-15
RICOH	FA-5
TDK	SFM012W/C

1998年10月現在

デジタルカメラ対応  
記憶メディア一覧



# 9 こんなときは

故障と判断される前に、次の確認と対処を行ってください。 対処を行っても症状が改善されない場合は、ご使用を中止し、最寄りの【コナミ サービスセンター】までご連絡ください。

症 状	考えられる原因と確認箇所	対 処
音が出ない	<ul style="list-style-type: none"> <li>●テレビの音量が最小になっている</li> <li>●テレビが「消音」になっている</li> <li>●AVケーブルが正しく接続されていない</li> <li>●電源が入っていない</li> <li>●本体の故障</li> </ul>	<ul style="list-style-type: none"> <li>○適当な音量に合わせてください</li> <li>○「消音」を解除してください</li> <li>○「音声1」に正しく接続してください</li> <li>○電源スイッチを、本製品、テレビとも入れてください</li> <li>○最寄りの【コナミ サービスセンター】にご連絡ください</li> </ul>
ステレオにならない	<ul style="list-style-type: none"> <li>●本製品の音声出力はモノラルです</li> </ul>	—
映像が出ない	<ul style="list-style-type: none"> <li>●テレビの入力切り替えが、「ビデオ」になっていない</li> <li>●AVケーブルが正しく接続されていない</li> <li>●電源が入っていない</li> <li>●本体の故障</li> </ul>	<ul style="list-style-type: none"> <li>○「ビデオ」に切り替えてください</li> <li>○「映像」に正しく接続してください</li> <li>○電源スイッチを、本製品、テレビとも入れてください</li> <li>○最寄りの【コナミ サービスセンター】にご連絡ください</li> </ul>
映像が乱れる	<ul style="list-style-type: none"> <li>●ご使用になるテレビに対応していない</li> <li>●本体の故障</li> </ul>	<ul style="list-style-type: none"> <li>○他のテレビに接続し直してみてください</li> <li>○最寄りの【コナミ サービスセンター】にご連絡ください</li> </ul>
画像と音がとびとびに出る	<ul style="list-style-type: none"> <li>●本体を寒いところから暖かいところに持ってきたので、内部が結露している</li> <li>●AVケーブルが正しく接続されていない</li> <li>●本体の故障</li> </ul>	<ul style="list-style-type: none"> <li>○しばらく放置して、電源を入れ直してみてください</li> <li>○「映像」「音声」とも、正しく接続してください</li> <li>○最寄りの【コナミ サービスセンター】にご連絡ください</li> </ul>
PCカードから画像が取り出せない	<ul style="list-style-type: none"> <li>●PCカードやフォーマット、ファイル名が本製品に対応していない</li> <li>●本体下側のPCスロットにPCカードを差し込んでいる</li> </ul>	<ul style="list-style-type: none"> <li>○PCカードやフォーマットが、41ページに記載の条件を満たしているか確認してください</li> <li>○PCカードを上側のスロットに差し込んでください</li> </ul>
抽選ゲーム結果が正しく保存されない	<ul style="list-style-type: none"> <li>●画面右下の「CD-ROM」マークが出ているときに電源を切った</li> </ul>	<ul style="list-style-type: none"> <li>○電源を切るときは、「CD-ROM」マークが出ていないときに行ってください</li> </ul>
マウスを動かしても、カーソル(矢印)が動かない	<ul style="list-style-type: none"> <li>●電源を入れた後にマウスを接続した</li> <li>●マウスが接続されていない</li> <li>●マウスの故障</li> </ul>	<ul style="list-style-type: none"> <li>○電源が切れた状態でマウスを接続してください</li> <li>○マウスを正しく接続してください</li> <li>○最寄りの【コナミ サービスセンター】にご連絡ください</li> </ul>

## 点検とお手入れ

### 警告

●本製品を点検、お手入れするときは、必ず本体の電源スイッチを切り、コンセントから電源プラグを抜いてください。  
▶感電するおそれがあります。



電源プラグを抜く

●部品の交換や消耗部品を交換する際は、必ず当社指定のものを使用してください。それ以外のものを使用したり、混用することは絶対にしないでください。  
▶火災や故障の原因になります。



禁止

●本書で指示のない箇所の分解や修理、各種設定、改造は絶対にしないでください。  
▶火災や動作不良、故障の原因になります。  
また、修理などは最寄りの【コナミ サービスセンター】にご依頼ください。指示のない箇所の分解や修理、各種設定、改造によって発生した損害については、当社は一切責任を負いません。



分解禁止

●本体のお手入れは、中性洗剤を湿した柔らかい布を、固く絞ってから拭いてください。  
▶シンナーなどの有機溶剤やアルコールを使用すると、本体が変質することがあります。また、内部に水が浸入すると、感電や故障の原因になります。

## 移動/運搬時

### 注意

●本製品は精密機器のため、運搬するときなどの取り扱いには十分注意してください。  
●本製品を運搬するときは必ず外箱を使用し、ていねいに取り扱いってください。

### おねがい

●本製品の設置、取り扱い、点検やお手入れ、移動や運搬のしかたなどは、本書の手順、および記載内容にしたがって安全に行ってください。  
●製品に貼り付けてある【警告】【注意】などのラベルは、はがさないでください。  
●間接的に警告、または注意に相当する条件下での設置、取り扱い、点検やお手入れ、移動や運搬などは止めてください。  
●本製品を譲渡されるなどして所有者が変わるときは、本書を次の所有者に必ず渡してください。  
●本書を紛失、または破損したときは、最寄りの【コナミ サービスセンター】にご相談ください。

安全にお使い  
いただくため



# 1 各部のなまえ

## 各部のなまえ

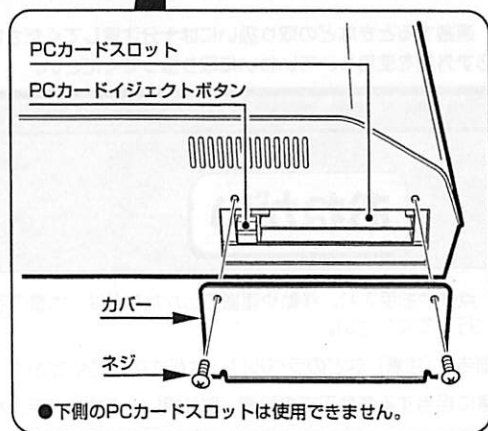
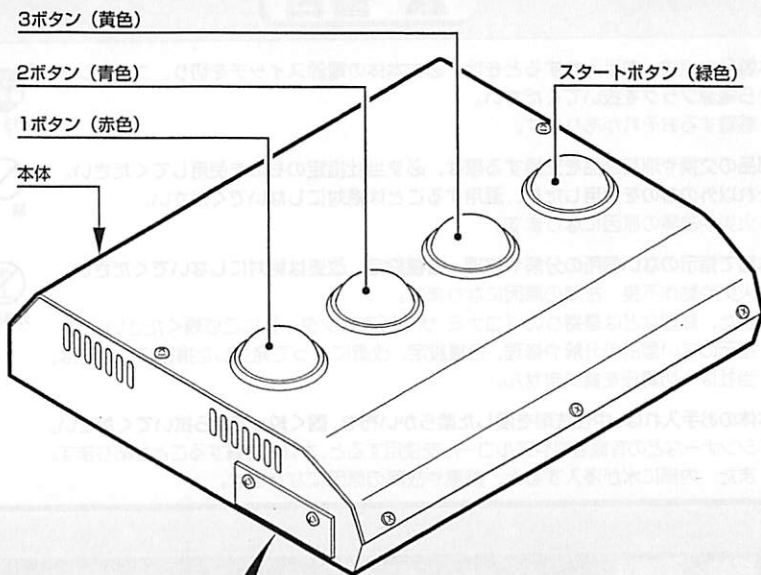

### ●外箱は捨てないでください

外箱は抽選会場への輸送や修理の際に製品保護のためにも必要となります。  
(本製品を外箱に入れるときは、51ページをご覧ください)

- 6 | ボタンを取り付けるとき  
ボタン裏側の突起部と、カバーの切り欠きが合うようにセットし、ガイドを当ててナットで固定します。その後、ボタン固定金具を46ページの図を参照して取り付けてください。
- 7 | ソケットを、向きに注意してボタンに押し込みます。
- 8 | カバーをネジで固定します。
- 9 | 本体とテレビの電源スイッチを入れ、44ページの「I/Oチェック」で、動作チェックを行ってください。

## MEMO

### ●ランプの交換

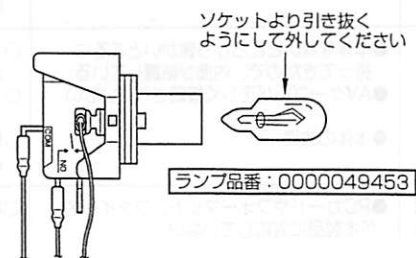

# 8

## ボタンとボタンランプ交換のしかた

- ボタンを交換する前に、必ず本体の電源スイッチを切り、コンセントから電源プラグを抜いてください。
- 部品の交換や消耗部品を交換する際は、必ず当社指定のものを使用してください。それ以外のものを使用したり、混用することは絶対にしないでください。
- 本書で指示のない箇所の分解や修理、各種設定、改造は絶対にしないでください。

1 本体とテレビの電源スイッチを切り、コンセントから電源プラグを抜きます。

2 ネジをはずして、カバーを開けます。

### MEMO

- カバーはていねいに開けてください。勢いよく開けると、配線が外れたり、内部断線することがあります。

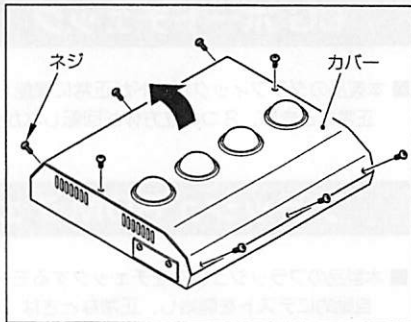

3 ボタンとソケットを固定しているボタン固定金具を、ネジを外して取り外します。

4 ボタンからソケットを引き抜きます。

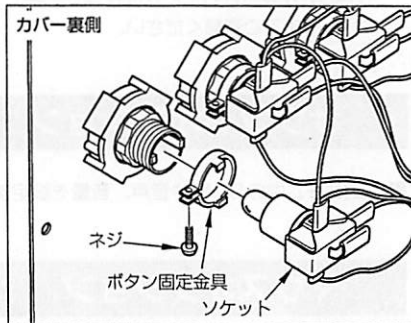

5 ナットを緩めてカバーとボタンを外します。

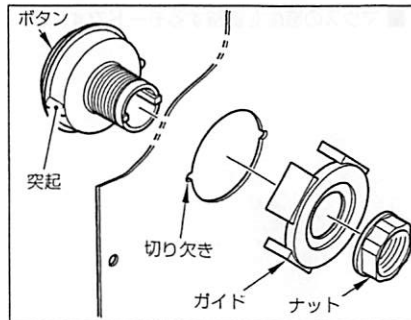

ボタン品番 (ボタン、ガイド、ナット、ランプを含む)	
1ボタン (赤色)	0000055242
2ボタン (青色)	0000055243
3ボタン (黄色)	0000055244
スタートボタン (緑色)	0000055246

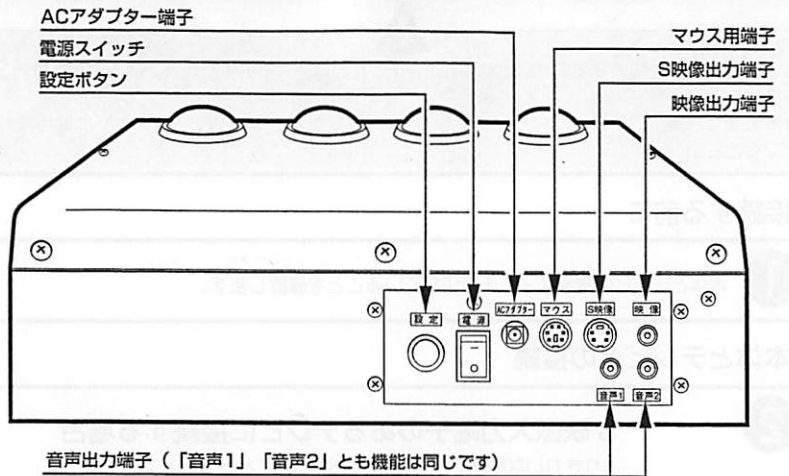

### 付属品

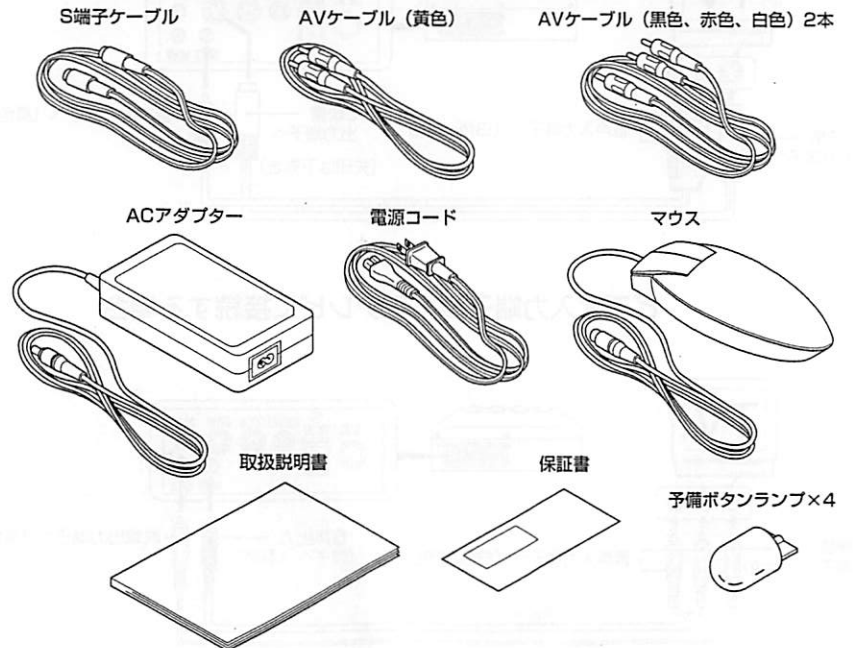

# 2 テレビとの接続

## テレビとの接続のしかた



- 本体とテレビを接続する前に、本体、およびテレビの電源スイッチが切れていることを確認してください。
- 本製品は液晶方式以外のプロジェクションテレビ（スクリーン投影方式テレビ）には接続しないでください。

### 接続する前に

- 1 本体とテレビの電源スイッチが切れていることを確認します。

### 本体とテレビとの接続

- 2 S映像入力端子のあるテレビに接続する場合  
よりきれいな映像で抽選ゲームを楽しむことができます。

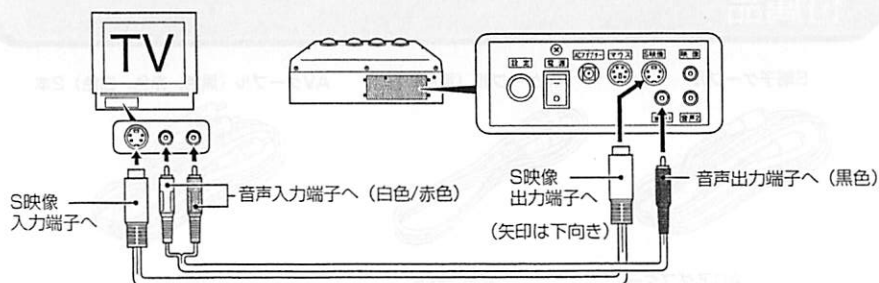

### ビデオ入力端子のあるテレビに接続する場合

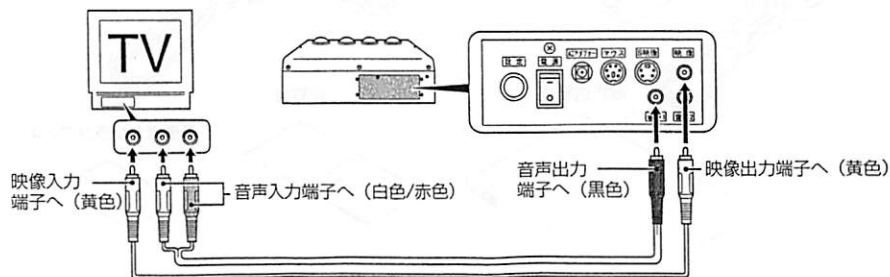

## カラーチェック

- 画面の明るさや色合いを確認するモードです。  
カラーバーの色が段階的に表示されると同時に、背景部分が十分黒くなるようにテレビ側で調整してください。

## CG ボードチェック

- 本製品のグラフィックボードが正常に機能しているか確認するモードです。  
正常なときは、2つの立方体が回転しながら、互いにかみ合っています。

## フラッシュROMチェック

- 本製品のフラッシュROMをチェックするモードです。  
自動的にテストを開始し、正常なときは「OK」を、異常なときは「BAD」が表示されます。  
「BAD」が表示されたときは修理が必要です。ご使用を中止し、最寄りの[コナミ サービスセンター]までご連絡ください。

## サウンドオプション

- 抽選ゲーム中のBGMや音声、音量を設定するモードです。

## マウスオプション

- マウスの感度を調整するモードです。

テストモード



# 7 テストモードについて

「メニュー」モードから「テストモード」を選択すると、本製品のテストと調整を行うモードになります。

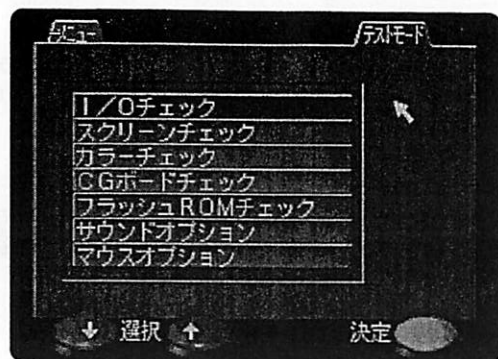

テストモード画面

## 各テストモードの選択と決定のしかた

- ・ 選択 …… 1 ボタン、または 2 ボタンを押します。
- ・ 決定 …… スタートボタンを押してください。  
マウスで選択と決定を行う場合は、実行したい項目にカーソルを当て、マウスの左右どちらかのボタンを押してください。

## I/Oチェック

- 本製品のボタンなどが正常に動作するかを確認するモードです。
  - ・ 1、2、3 ボタン、スタートボタンやマウスのボタンを押すと、押されたボタンが画面に表示されます。
  - ・ ボタンのランプが順に点灯します。
  - ・ マウスの座標が表示されます。
  - ・ 1、2、3 ボタンを同時に押すことで、テストモード画面に戻ります。

## スクリーンチェック

- 画面表示サイズなどの確認モードです。

画面に格子スクリーンが表示されますので、これを見ながらテレビ画面との位置関係や画面の歪み、大きさをテレビ側で調整してください。

その際に、青色の枠が画面からはみ出していると、抽選ゲームに支障が出ますのでご注意ください。

## モノラルテレビにつなぐ場合

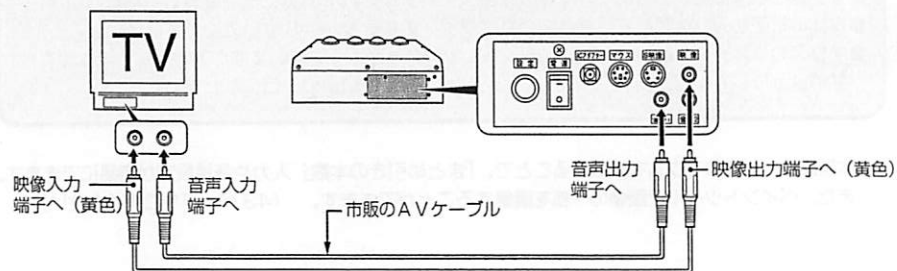

- 3 当選数設定や、まとめ引き本数を入力するときは、マウス端子に付属のマウスを接続します。  
(マウスの接続については 10 ページをご覧ください)  
当選数設定や、まとめ引きをしないときは、手順④へ進んでください。

- 4 本体の AC アダプター端子に、付属の AC アダプターを図のように接続し、電源コードをコンセントに接続します。

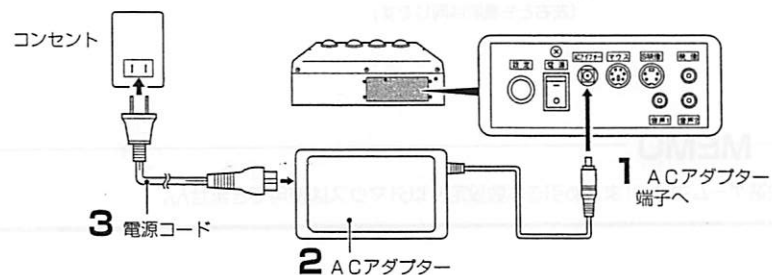

- 5 本体とテレビの電源スイッチを入れ、テレビの「テレビ/ビデオ」切り替えスイッチをビデオ入力に切り替えてください。

## MEMO

- 本製品の音声出力はモノラルです。
- 接続するテレビにRGB映像入力端子がある場合、その端子を使用して接続することはできません。
- ビデオ入力端子のないテレビには接続することはできません。
- 接続するテレビによっては、画像が乱れたりする場合があります。 その場合は他のテレビに接続し直してみてください。

## マウスの接続について



- マウスを本体に接続する前に、本体の電源スイッチが切れていることを確認してください。
- 本体の電源を入れた状態で、マウスのコネクターの抜き差しはしないでください。
- マウスのコネクターは、S映像出力端子のコネクターとよく似ていますので、接続の際は間違わないようにしてください。無理に差し込むと、故障や破損の原因になります。

本製品は、付属のマウスを接続することで、「まとめ引きの本数」入力や各種設定が容易にできます。また、ペイントツールで画像の一部を編集することができます。(43ページをご覧ください)

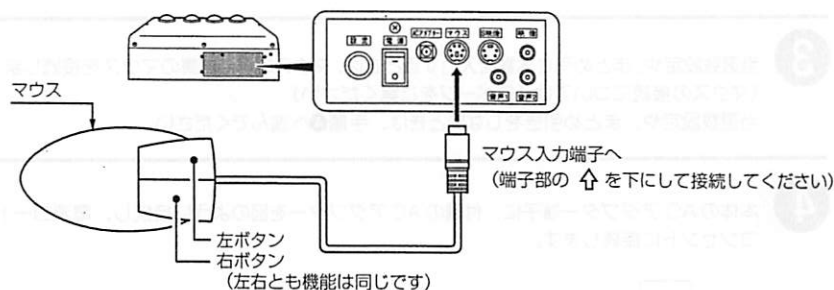

### MEMO

- 抽選ゲーム中は、「まとめ引き本数設定」以外マウスは使用できません。

## ペイントツールの使いかた

### ●ペイントツールで画像を編集したい場合

画像設定モードにおいて「ペイントツール」を選択すると、パソコンやデジタルカメラから取り込んだ画像の編集や、オリジナル背景の作成に使用できるペイントツールが表示されます。

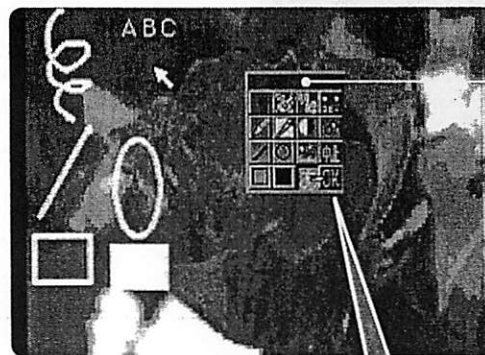

この位置にカーソルを合わせ、マウスのボタンを押しながらマウスを動かすと、「ペイントツール」を画面内で移動させることができます。

上記の画面表示は一例です。

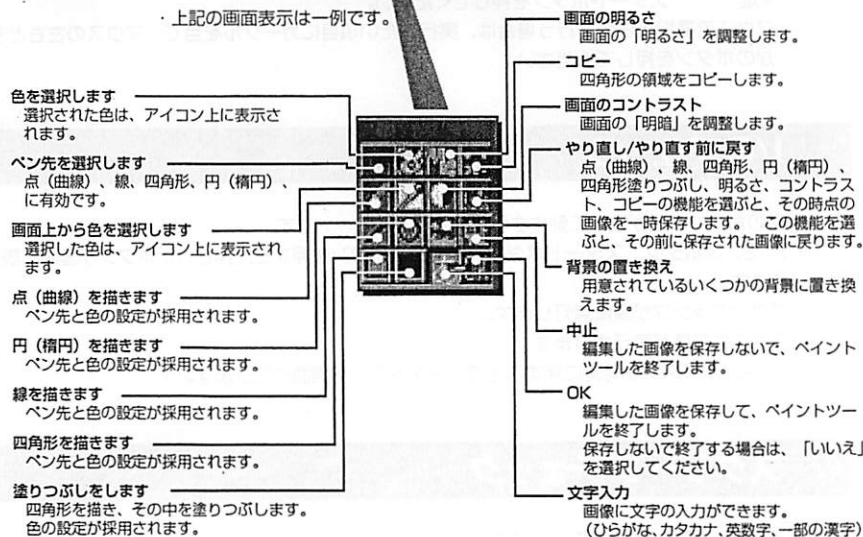

画像設定モード

### MEMO

- 編集や描画はマウスを使用することで容易に行うことができます。また、各ツールの選択は、次のボタンを押すことでも選択できます。
  - ・選択……1ボタン、または2ボタンを押します。
  - ・決定……スタートボタンを押してください。

## 画像変更のしかた

1 「メニュー」モードから「画像」設定モードを選択します。

2 次の手順で画像を変更します。

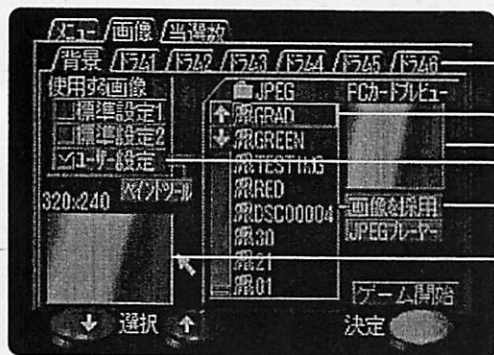

- 1 変更したい画像を選択します。
- 2 「ユーザー設定」を選択します。
- 3 PCカードの画像データ名が表示されますので、使いたい画像を選択します。
- 4 画像を選択すると、プレビューが表示されますので、「画像を採用」を選択します。  
(画像容量により、読みとり時間が異なります)
- 5 選択した画像が表示されます。  
(「ゲーム開始」を選択することで、画像が自動的に変わります)

・上記の画面表示は一例です。

- 「JPEGプレーヤー」を選択すると、現在選択しているフォルダの中の画像を、約5秒間隔で順に表示されます。  
それよりも早く次の画像に移りたいときは、1、2、3ボタン、またはスタートボタンのいずれかを押してください。 また、終了するときはマウスのボタンを押してください。  
(マウスを接続していない場合は、電源を入れ直してください)

### MEMO

ファイルシステムの制限について

- 1フォルダ内のJPEGファイル数は、最大1024個です。 それ以上は表示されない場合があります。



- ご使用になる画像は、著作権、および肖像権、倫理的問題を十分考慮した上でご使用ください。  
万一関係法令に抵触した場合は、当社は一切責任を負いません。

## 抽選が終わったとき



- 本体とテレビを接続しているケーブルを外す前に、本体、およびテレビの電源スイッチが切れていることを確認してください。
- 接続されたケーブルを外すときは、必ずプラグ部を持って抜いてください。

1 抽選が終了したときは、本体とテレビの電源スイッチを切り、コンセントから電源プラグを抜きます。

2 本体とテレビを接続したケーブル類をすべて外します。

3 本製品をていねいに外箱に入れてください。(51ページをご覧ください)

### MEMO

- 抽選ゲームの結果は、電源スイッチを切っても保存されます。  
再度電源スイッチを入れたときは、電源スイッチを切った直前から始まります。
- 画面右下のCDマークが表示されているときに電源スイッチを切ると、抽選ゲーム結果が正しく保存されない場合がありますので、CDマークが表示中は電源スイッチを切らないでください。



# 3 抽選ゲームを始める前に

## 抽選ゲームを始めるまでの流れ

- 1 本体とテレビの電源スイッチを入れます。  
(しばらくするとゲームモードになります)
- 2 本体の設定ボタンを押すと「メニュー」モードになります。  
(「メニュー」モードについては15ページをご覧ください)

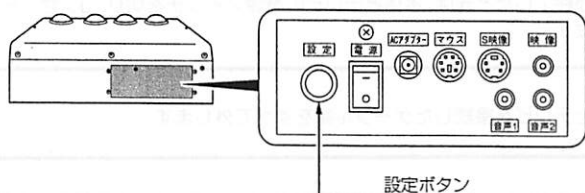

### MEMO

- 設定ボタンは、抽選中に押しても機能しません。

- 3 実際に行う抽選ゲームを、本体ボタン、またはマウスの操作で選択します。
  - ボタンで選択する場合は、1ボタン、または2ボタンで行い、スタートボタンを押すことで決定されます。
  - マウスで選択する場合は、画面上の手のカーソルを動かして選択し、マウスの左右どちらかのボタンを押すことで決定されます。
- 4 背景などの画像を変更する場合は、「画像」設定モードを選択し、「標準設定1」「標準設定2」を選択して画像(背景)を替えます。  
(このモードを使用しないときは、手順⑥へ進んでください)

### MEMO

- 本製品は、画像を複数から選択できます。また、お客様が用意された画像を使用して抽選ゲームを行うこともできます。  
(40ページをご覧ください)

## 画像変更のしかた

### ● パソコンやデジタルカメラからの画像を使う場合(ユーザー設定)

本製品はPCカードスロットを内蔵しており、お手持ちのパソコンやデジタルカメラなどからのJPEG画像を、PCカード経由で抽選ゲーム画面の一部として表示させることができます。

- 本製品にPCカードを差し込むときは、電源スイッチが切れていることを確認してください。
- 本製品のPCカードのスロットは上下2つありますが、上側のみを使用してください。

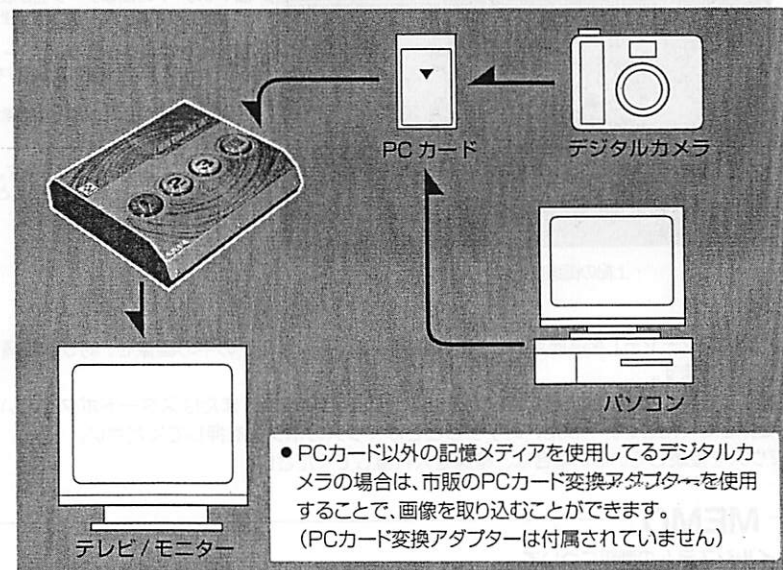

### MEMO

- 本製品に対応するデジタルカメラと記憶メディアについては、49ページに記載しています。
- 本製品で使用できるPCカードは次の通りです。それ以外のものは絶対に使用しないでください。

PCMCIA 2.1/JEIDA 4.2 Type II 準拠のフラッシュメモリ ATA カード 容量は16MB以下

- また、12ビットFAT、または16ビットFATでフォーマットしたものを使用してください。
- ファイル名は8+3形式で、拡張子は「.JPG」のみ対応しています。8文字以上のファイルネームには対応していません。(例:「XXXXXXXXX.JPG」)
- 取り込んだ画像の大きさに関係なく、自動的に指定サイズに拡大縮小されます。
- プログレッシブJPEG形式は読めない場合がありますので、ご使用にならないでください。

## 画像変更のしかた

## ●画像が変更できる箇所

各抽選ゲームで、「標準設定1」「標準設定2」「ユーザー設定」の画像が変更できる箇所は次の通りです。

- フィーバー …… 背景、および1～6のドラム
- 3Dスロット …… 宇宙船から出る1～6のアイテム
- ルーレット …… 背景のみが変更できます
- サッカー …… ターゲットのパネル、および飛行機の横断幕
- 競馬 …… 看板のみが変更できます
- 当選番号 …… 幕のみが変更できます
- じゃんけん …… 背景のみが変更できます
- ピンゴ …… 背景のみが変更できます

## ●システム内の画像を使う場合（標準設定1、標準設定2）

本製品は、背景などの画像の一部を各抽選ゲームごとに複数ご用意していますので、好きな画像に入れ替えて抽選することができます。

1 「メニュー」モードから「画像」設定モードを選択します。

2 次の手順で画像を変更します。

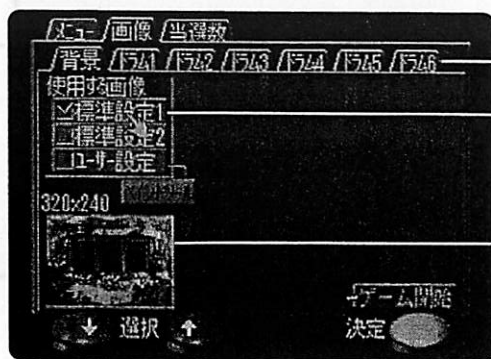

1 変更したい画像を選択します。

2 使用する画像を選択します。

3 選択した画像が表示されます。  
(「ゲーム開始」を選択することで、選択された抽選ゲームの画像が自動的に変わります)

・上記の画面表示は一例です。

5 「当選数」設定モードを選択し、当選数などの設定をします。  
●詳しくは各抽選ゲームの当選数設定モードのページをご覧ください。

6 「賞の名前変更」や「まとめ引き」の設定をします。  
(この設定しないときは、手順⑦へ進んでください)

## MEMO

- 本製品は、賞の名前やまとめ引きを設定することができます。  
「まとめ引き」の設定は各抽選ゲームによって異なりますので、詳しくは各抽選ゲームの当選数設定モードのページをご覧ください。

7 「ゲーム開始」を選択して抽選ゲームモードにしてください。  
設定内容がセーブされ、その後、選択された抽選ゲームになります。

## MEMO

抽選ゲームを途中で替えたいとき

- 抽選が終わった後に、設定ボタンを押してください。「メニュー」モードが表示され、他の抽選ゲームを選択することができます。
- 当選数や背景などの設定は、各抽選ゲームごとに記憶されています。
- 抽選ゲームを変更したときは、直前に設定した当選数や背景などで抽選ゲームが開始されます。

抽選ゲームの初期化について

- はじめてお使いになるとき、または抽選ゲームの設定内容や画像を削除するときは、「メニュー」モードの「全ゲーム初期化」を選択してください。  
すべての抽選ゲーム設定が、出荷時の状態になります。

使いかたアドバイス

## 抽選会は明日からなので、今日は設定だけを行って保存したい

- 設定を行った後に、「ゲーム開始」ボタンを押してゲームモードにします。  
抽選ゲームモードになった後、抽選ゲームを行わないで電源スイッチを切ることで、設定されたデータが保存されます。

## 抽選結果が保存されているかどうか心配

- その日の抽選終了時に、電源スイッチを切らずに設定ボタンを押してみてください。  
画面に次のメッセージが表示されなければ正しく保存されています。

ゲーム結果の保存ができなかった ゲームはできますが、電源を消すと結果が消えてしまいます

抽選結果の保存に失敗したときは、上記のメッセージが表示されます。この場合、電源スイッチを切らない限り抽選ゲームはできますが、抽選結果を保存することはできません。  
メッセージが表示されたときは、最寄りの[コナミ サービスセンター]にご連絡ください。

- 1 今までのビンゴゲーム回数を削除します。
- 2 このビンゴゲームのすべての設定が、出荷時の設定に戻ります。  
(画像も出荷時の設定に戻ります)
- 3 各項目の設定が終わりましたら、「ゲーム開始」を選択してください。

## MEMO

- 「ゲーム開始」を選択することで、設定された内容が保存され、その後、選択された抽選ゲームになります。
- 設定途中で電源スイッチを切った場合は、それまでの設定は削除され、もとの状態に戻ります。

## ■抽選のしかた

- 1 スタートボタンを押すと、数字がランダムに点滅します。

## MEMO

- スタートせずに約20～30秒間放置すると、自動的にタイトル画面に戻ります。  
スタートボタンを押すことで、再度抽選ゲームになります。

- 2 再度スタートボタンを押すことで点滅が止まり、数字が決定されます。  
(一度出た数字は背景の色が変わり、以降点灯しなくなります)

## MEMO

- 1、2、3ボタンを押すことで、いつでも3種類の効果音を流すことができます。

- 3 すべての数字が出ると、ビンゴゲームが終了になります。



## ビンゴ

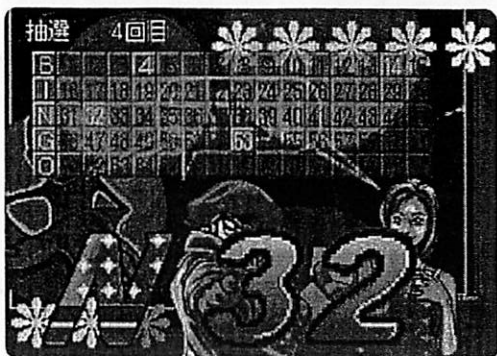

上記の画面表示は一例です。

コンピューターが数字を選ぶビンゴゲームです。  
(ビンゴカードは付属されていません)

### 当選数設定モード

- 1 「メニュー」モードで「ビンゴ」を選択します。
- 2 「当選数」設定モードを選択し、抽選ゲームの設定をします。

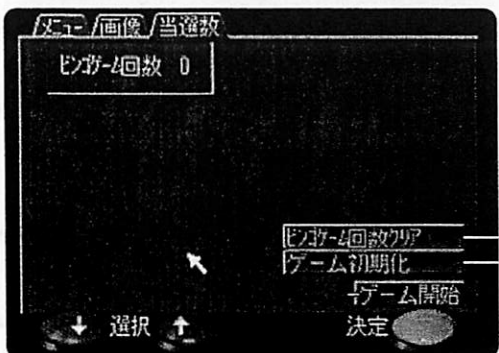

上記の画面表示は一例です。

# 4 メニューモードについて

## メニューモードの説明

電源スイッチを入れ、設定ボタンを押すことでメニューモードが表示されます。  
ここで抽選ゲームの選択や初期化を行ってください。

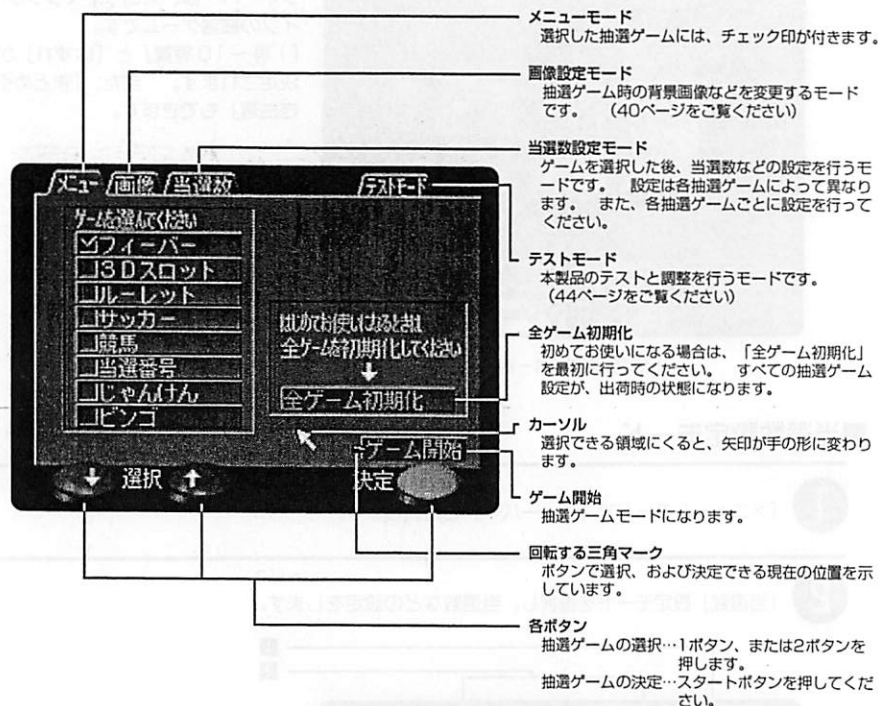

メニューモード

## 抽選ゲームの種類

本製品は、8種類の抽選ゲームを選択することができます。

- フィーバー (まとめ引き抽選ができます) ..... 16ページをご覧ください。
- 3Dスロット (まとめ引き抽選ができます) ..... 20ページをご覧ください。
- ルーレット (まとめ引き抽選ができます) ..... 24ページをご覧ください。
- サッカー (まとめ引き抽選ができます) ..... 27ページをご覧ください。
- 競馬 (3人まで同時参加ができます) ..... 30ページをご覧ください。
- 当選番号 ..... 33ページをご覧ください。
- じゃんけん (まとめ引き抽選ができます) ..... 35ページをご覧ください。
- ビンゴ ..... 38ページをご覧ください。

# 5 抽選ゲームの説明と当選数の設定

## フィーバー

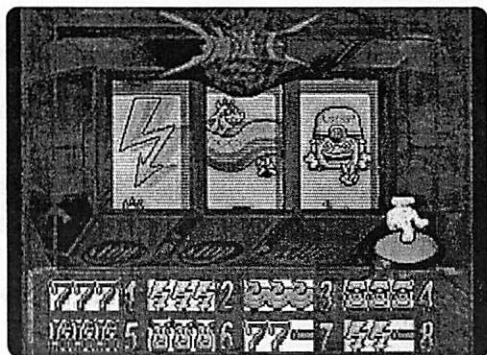

・上記の画面表示は一例です。

フィーバーは、スロットマシンタイプの抽選ゲームです。「1等～10等賞」と「はずれ」が決定されます。また、「まとめ引き抽選」もできます。

### ■当選数設定モード

- 1 「メニュー」モードで「フィーバー」を選択します。
- 2 「当選数」設定モードを選択し、当選数などの設定をします。

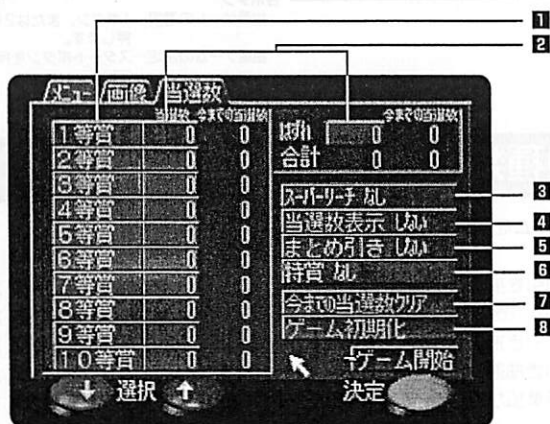

・上記の画面表示は一例です。

## じゃんけん

### ■抽選のしかた（標準）

- 1 スタートボタンを押してスタートです。

#### MEMO

- スタートせずに約20～30秒間放置すると、自動的にタイトル画面に戻ります。スタートボタンを押すことで、再度抽選ゲームになります。

- 2 「グー（1ボタン）」、「チョキ（2ボタン）」、「パー（3ボタン）」を選んで押します。「あいこ（引き分け）」の場合は、もう一度選んでください
- 3 「勝ち」、「負け」の表示と音声で結果をお知らせします。

### ■抽選のしかた（まとめ引きの場合）

「当選数」設定モードで「まとめ引き」を「する」にしてください。

- 1 ボタン、またはマウスで、今回のまとめ引き本数を入力します。（100本まで入力できます。また、「0本」と入力したときは、1本になります）
- 2 まとめ引き本数入力後に「はい」を選択することでゲームが始まりますので、「グー（1ボタン）」、「チョキ（2ボタン）」、「パー（3ボタン）」を選んで押します。
- 3 「あいこ（引き分け）」の場合は、もう一度選んでください。
- 4 抽選が終わると、まとめ引きした抽選結果の中に「勝ち」がある場合は「勝ち」が、「勝ち」がない場合は「負け」が画面に表示され、「まとめ引きの結果」画面に切り替わると同時に、入力本数分の抽選結果が表示されます。

- 1 「勝ち」(当選数)と「負け」の本数を設定します。  
この項目を選択すると、画面にテンキーが表示されますので、本数を入力してください。  
また、「勝ち」「負け」は合計50,000本まで設定できます。

**MEMO**

- 抽選ゲーム中に、「当選数」設定モードに切り替えて、「勝ち」の本数を変更することができます。その場合、設定した「勝ち」数が今までの「勝ち」数より少ない値にはできません。また、「勝ち」数を使い切った場合は「負け」しか出ません。

- 2 勝敗数表示の有無設定をします。  
「する」にすると、抽選ゲーム終了後、画面上に今までの勝敗数が表示されます。
- 3 まとめ引きの有無設定をします。  
「する」にすると、一度に100本までのまとめ引きができます。
- 4 今までのプレイヤーが勝利した回数を削除します。
- 5 この抽選ゲームのすべての設定が、出荷時の設定に戻ります  
(画像も出荷時の設定に戻ります)

- 3 各項目の設定が終わりましたら、「ゲーム開始」を選択してください。

**MEMO**

- 「ゲーム開始」を選択することで、設定された内容が保存され、その後、選択された抽選ゲームになります。
- 設定途中で電源スイッチを切った場合は、それまでの設定は削除され、もとの状態に戻ります。

- 1 「1等～10等」までの賞の名前の設定をします。  
この項目を選択すると、画面にキーボードが表示されますので、賞の名前を入力してください。  
(画面上の「特賞の有無」を変更したときは、入力した賞の名前は削除されます)

- 2 「1等～10等」、および「はずれ」の本数を設定します。  
この項目を選択すると、画面にテンキーが表示されますので、本数を入力してください。  
例：当たりが5等までしかない場合は、6等以下の当選数を「0」にしてください。  
また、「当たり」「はずれ」は合計50,000本まで設定できます。

**MEMO**

- 1等～10等の順に、価値の高い賞を設定してください。
- 抽選ゲーム中に、「当選数」設定モードに切り替えて当選数を変更することができます。その場合、設定した当選数が今までの当選数より少ない値にはできません。
- 当選数を使い切った場合は「はずれ」しか出ません。

- 3 スーパーリーチの有無設定をします。  
「あり」にすると、ドラムの回転が変化する抽選ゲーム内容になります。
- 4 当選数表示の有無設定をします。  
「する」にすると、抽選ゲーム終了後、画面上に今までの当選数が表示されます。
- 5 まとめ引きの有無設定をします。  
「する」にすると、一度に100本までのまとめ引きができます。
- 6 特賞の有無設定をします。  
賞の名前を「1等～10等」、「特等～9等」かを選択します。  
(この項目を変更した場合、画面上の「賞の名前」が削除されます)
- 7 今までの当選数を削除します。
- 8 この抽選ゲームのすべての設定が、出荷時の設定に戻ります。  
(画像も出荷時の設定に戻ります)

- 3 各項目の設定が終わりましたら、「ゲーム開始」を選択してください。

**MEMO**

- 「ゲーム開始」を選択することで、設定された内容が保存され、その後、選択された抽選ゲームになります。
- 設定途中で電源スイッチを切った場合は、それまでの設定は削除され、もとの状態に戻ります。

抽選ゲームの  
設定と  
当選数の  
説明



## フィーバー

### ■抽選のしかた（標準）

- 1 スタートボタンを押すと、3つのドラムが回り始めます。

#### MEMO

- スタートせずに約20～30秒間放置すると、自動的にタイトル画面に戻ります。スタートボタンを押すことで、再度抽選ゲームになります。

- 2 1、2、3 ボタンをそれぞれ押して各ドラムを止めます。  
(ボタンを押す順番に制限はありません)

- 3 止まった絵柄にしたがって、「1等～10等」および「はすれ」などの等数が決定されます。

### ■抽選のしかた（まとめ引きの場合）

「当選数」設定モードで「まとめ引き」を「する」にしてください。

- 1 ボタン、またはマウスで、今回のまとめ引き本数を入力します。  
(100本まで入力できます。 また、「0本」と入力したときは、1本になります)
- 2 まとめ引き本数入力後に「はい」を選択することでドラムが回り始めますので、1、2、3 ボタンをそれぞれ押して各ドラムを止めます。  
(ボタンを押す順番に制限はありません)
- 3 抽選が終わると、まとめ引きした抽選結果の中で最も高い等数のみが画面に表示され、「まとめ引きの結果」画面に切り替わると同時に、入力本数分の抽選結果が表示されます。

## じゃんけん

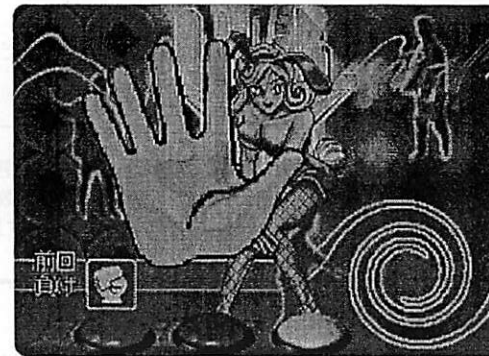

・上記の画面表示は一例です。

コンピューター相手のじゃんけんゲームです。勝敗によって「勝ち」と「負け」が決定されます。また、「まとめ引き抽選」もできます。

### ■当選数設定モード

- 1 「メニュー」モードで「じゃんけん」を選択します。
- 2 「当選数」設定モードを選択し、「勝ち」数などの設定をします。



・上記の画面表示は一例です。

## 当選番号

- 当選番号の最大値を決めます。
  - 当選番号の最大値は50,000まで設定することができます。
  - 「今までの当選番号の最大値」より少ない値にすることはできません。
  - 「当選番号の最大値」と「今までの抽選回数」が同じになると、抽選ゲームを続けることはできません。
- 抽選回数表示の有無設定をします。
 

「する」にすると、抽選ゲーム画面上に「今までの抽選回数」が表示されます。
- 今までの抽選回数を削除します。
- この抽選ゲームのすべての設定が、出荷時の設定に戻ります。
 

(画像も出荷時の設定に戻ります)

- 各項目の設定が終わりましたら、「ゲーム開始」を選択してください。

## 抽選のしかた

- スタートボタンを押してスタートです。

### MEMO

- スタートせずに約20～30秒間放置すると、自動的にタイトル画面に戻ります。スタートボタンを押すことで、再度抽選ゲームになります。

- 1、2、3ボタンのいずれかを押すと矢を放ち、当選番号の数字が決定されます。(1ボタンは左、2ボタンは中央、3ボタンは右を狙って矢を放ちます)

### MEMO

- 1、2、3ボタンを押すことで、いつでも3種類の効果音を流すことができます。

- 当選番号の桁数だけ矢を放つと、当選番号が画面に表示されます。





















### MEMO

- 一度出た当選番号は、抽選回数を削除するまで出ません。

## フィーバー

### ■当たり表

ドラムの絵柄は、「画像」設定モードにおいて「標準設定1」「標準設定2」から選択できます。また、お客様が用意された画像に変更することもできます。詳しくは40ページをご覧ください。

	標準設定1 (出荷時)		標準設定2	
	ドラムの絵柄が フルーツ		ドラムの絵柄が キャラクター	
1等賞 (特賞)		3つのドラムが そろう		3つのドラムが そろう
2等賞 (1等賞)		3つのドラムが そろう		3つのドラムが そろう
3等賞 (2等賞)		3つのドラムが そろう		3つのドラムが そろう
4等賞 (3等賞)		3つのドラムが そろう		3つのドラムが そろう
5等賞 (4等賞)		3つのドラムが そろう		3つのドラムが そろう
6等賞 (5等賞)		3つのドラムが そろう		3つのドラムが そろう
7等賞 (6等賞)		中央と左の ドラムがそろう		中央と左の ドラムがそろう
8等賞 (7等賞)		中央と左の ドラムがそろう		中央と左の ドラムがそろう
9等賞 (8等賞)		中央と左の ドラムがそろう		中央と左の ドラムがそろう
10等賞 (9等賞)		中央と左の ドラムがそろう		中央と左の ドラムがそろう
はずれ (10等賞)		3つのドラムが ばらばら		3つのドラムが ばらばら

の説明と  
抽選ゲーム  
の当選番号

## 3D スロット

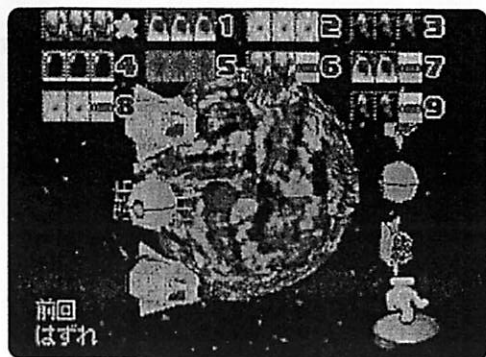

・上記の画面表示は一例です。

3Dタイプの画面で、立体的なスロットタイプの抽選ゲームです。「1等～10等賞」と「はずれ」が決定されます。また、「まとめ引き抽選」もできます。

### ■当選数設定モード

- 1 「メニュー」モードで「3D スロット」を選択します。
- 2 「当選数」設定モードを選択し、各種の設定をします。



・上記の画面表示は一例です。

## 当選番号



・上記の画面表示は一例です。

当選番号を決めるタイプの抽選ゲームです。「当選番号」が決定できます。

### MEMO

- ・「まとめ引き」モードはありませんので、「まとめ引き抽選」はできません。

### ■当選数設定モード

- 1 「メニュー」モードで「当選番号」を選択します。
- 2 「当選数」設定モードを選択し、「当選番号の最大値」などの設定をします。

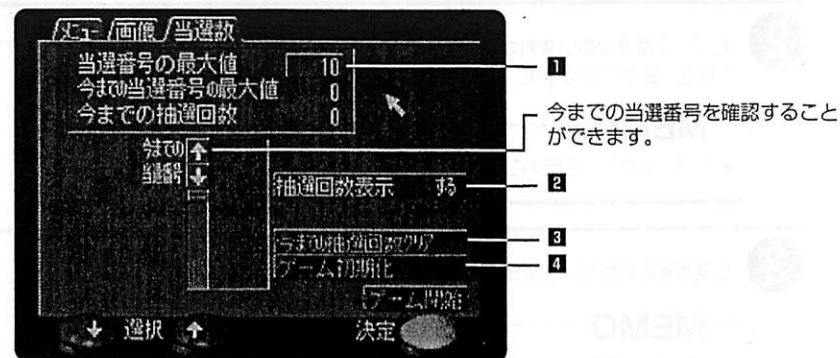

・上記の画面表示は一例です。

今までの当選番号を確認することができます。

の抽選  
設定と  
ゲーム  
当選  
数の



## ■抽選のしかた

- 1** スタートボタンを押してスタートです。

## MEMO

- スタートせずに約20～30秒間放置すると、自動的にタイトル画面に戻ります。スタートボタンを押すことで、再度抽選ゲームになります。

- 2** 1、2、3 ボタンのいずれかを押して、自分の馬を決めます。

- 3** スタートボタンを押すとレースが始まります。

- 4** 自分の選んだ馬の着順にしたがって、「1等～8等」および「はずれ」などの等数が決定されます。

## MEMO

- 同着の場合の等賞は、次のようになります。

1着	……………	1等賞
2着 (同着)	……………	2等賞
2着 (同着)	……………	2等賞
4着	……………	3等賞

- 1** 「1等～10等」までの賞の名前の設定をします。  
この項目を選択すると、画面にキーボードが表示されますので、賞の名前を入力してください。  
(画面上の「特賞の有無」を変更したときは、入力した賞の名前は削除されます)

- 2** 「1等～10等」、および「はずれ」の本数を設定します。  
この項目を選択すると、画面にテンキーが表示されますので、本数を入力してください。  
例：当たりが5等までしかない場合は、6等以下の当選数を「0」にしてください。  
また、「当たり」「はずれ」は合計50,000本まで設定できます。

## MEMO

- 1等～10等の順に、価値の高い賞を設定してください。
- 抽選ゲーム中に、「当選数」設定モードに切り替えて当選数を変更することができます。  
その場合、設定した当選数が今までの当選数より少ない値にはできません。
- 当選数を使い切った場合は「はずれ」しか出ません。

- 3** スーパーリーチの有無設定をします。  
「あり」にすると、画像の大きさが変化する抽選ゲーム内容になります。

- 4** 当選数表示の有無設定をします。  
「する」にすると、抽選ゲーム終了後、画面上に今までの当選数が表示されます。

- 5** まとめ引きの有無設定をします。  
「する」にすると、一度に100本までのまとめ引きができます。

- 6** 特賞の有無設定をします。  
賞の名前を「1等～10等」、「特等～9等」かを選択します。  
(この項目を変更した場合、画面上の「賞の名前」が削除されます)

- 7** 今までの当選数を削除します。

- 8** この抽選ゲームのすべての設定が、出荷時の設定に戻ります。  
(画像も出荷時の設定に戻ります)

- 3** 各項目の設定が終わりましたら、「ゲーム開始」を選択してください。

## MEMO

- 「ゲーム開始」を選択することで、設定された内容が保存され、その後、選択された抽選ゲームになります。
- 設定途中で電源スイッチを切った場合は、それまでの設定は削除され、もとの状態に戻ります。

## ■ 抽選のしかた (標準)

- 1** スタートボタンを押すと、3つの宇宙船が回り始めます。

## MEMO

- スタートせずに約20~30秒間放置すると、自動的にタイトル画面に戻ります。スタートボタンを押すことで、再度抽選ゲームになります。

- 2** 1、2、3ボタンをそれぞれ押して各宇宙船を止めます。  
(ボタンを押す順番に制限はありません)

- 3** 止まった絵柄にしたがって、「1等~10等」および「はずれ」などの等数が決定されます。

## ■ 抽選のしかた (まとめ引きの場合)

「当選数」設定モードで「まとめ引き」を「する」にしてください。

- 1** ボタン、またはマウスで、今回のまとめ引き本数を入力します。  
(100本まで入力できます。また、「0本」と入力したときは、1本になります)

- 2** まとめ引き本数入力後に「はい」を選択することで宇宙船が回り始めますので、1、2、3ボタンをそれぞれ押して各宇宙船を止めます。  
(ボタンを押す順番に制限はありません)

- 3** 抽選が終わると、まとめ引きした抽選結果の中で最も高い等数のみが画面に表示され、「まとめ引きの結果」画面に切り替わると同時に、入力本数分の抽選結果が表示されます。

- 1** 「1等~8等」までの賞の名前の設定をします。  
この項目を選択すると、画面にキーボードが表示されますので、賞の名前を入力してください。  
(画面上の「特賞の有無」を変更したときは、入力した賞の名前は削除されます)

- 2** 「1等~8等」、および「はずれ」の本数を設定します。  
この項目を選択すると、画面にテンキーが表示されますので、本数を入力してください。  
例：当たりが5等までしかない場合は、6等以下の当選数を「0」にしてください。  
また、「当たり」「はずれ」は合計50,000本まで設定できます。

## MEMO

- 1等~8等の順に、価値の高い賞を設定してください。
- 抽選ゲーム中に、「当選数」設定モードに切り替えて当選数を変更することができます。その場合、設定した当選数が今までの当選数より少ない値にはできません。
- 当選数を使い切った場合は「はずれ」しか出ません。

- 3** 当選数表示の有無設定をします。  
「する」にすると、抽選ゲーム終了後、画面上に今までの当選数が表示されます。

- 4** 特賞の有無設定をします。  
賞の名前を「1等~8等」、「特等~7等」かを選択します。  
(この項目を変更した場合、画面上の「賞の名前」が削除されます)

- 5** 今までの当選数を削除します。

- 6** この抽選ゲームのすべての設定が、出荷時の設定に戻ります。  
(画像も出荷時の設定に戻ります)

- 3** 各項目の設定が終わりましたら、「ゲーム開始」を選択してください。

## MEMO

- 「ゲーム開始」を選択することで、設定された内容が保存され、その後、選択された抽選ゲームになります。
- 設定途中で電源スイッチを切った場合は、それまでの設定は削除され、もとの状態に戻ります。

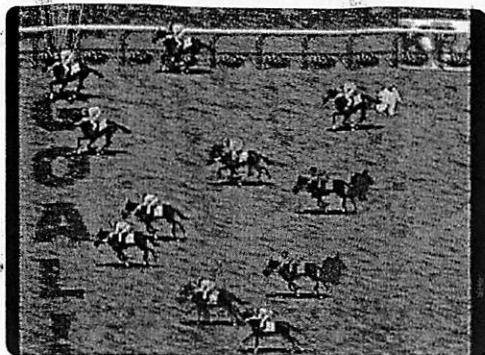

・上記の画面表示は一例です。

1人、または3人までが同時参加できる抽選ゲームです。  
 []等～8等賞と「はずれ」が決定されます。

MEMO

- 「まとめ引き」モードはありませんので、「まとめ引き抽選」はできません。

■当選数設定モード

- 1 「メニュー」モードで「競馬」を選択します。
- 2 「当選数」設定モードを選択し、各種の設定をします。

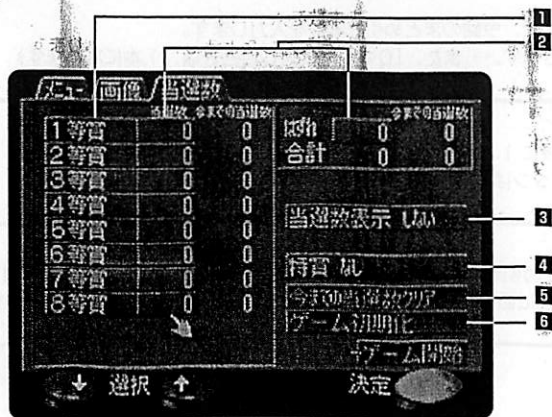

・上記の画面表示は一例です。

■当たり表

宇田船からのアイテムの絵柄は、「画像」設定モードにおいて「標準設定1」「標準設定2」から選択できます。また、お客様が用意された画像に変更することもできます。詳しくは40ページをご覧ください。

	標準設定1 (出荷時)		標準設定2	
	アイテムの絵柄がキャラクター		アイテムの絵柄がフルーツ	
1等賞 (特賞)		3つのアイテムがそろう	7	3つのアイテムがそろう
2等賞 (1等賞)		3つのアイテムがそろう		3つのアイテムがそろう
3等賞 (2等賞)		3つのアイテムがそろう		3つのアイテムがそろう
4等賞 (3等賞)		3つのアイテムがそろう		3つのアイテムがそろう
5等賞 (4等賞)		3つのアイテムがそろう		3つのアイテムがそろう
6等賞 (5等賞)		3つのアイテムがそろう		3つのアイテムがそろう
7等賞 (6等賞)		上と中央のアイテムがそろう	7	上と中央のアイテムがそろう
8等賞 (7等賞)		上と中央のアイテムがそろう		上と中央のアイテムがそろう
9等賞 (8等賞)		上と中央のアイテムがそろう		上と中央のアイテムがそろう
10等賞 (9等賞)		上と中央のアイテムがそろう		上と中央のアイテムがそろう
はずれ (10等賞)		3つのアイテムがばらばら		3つのアイテムがばらばら

抽選アイテム数の設定



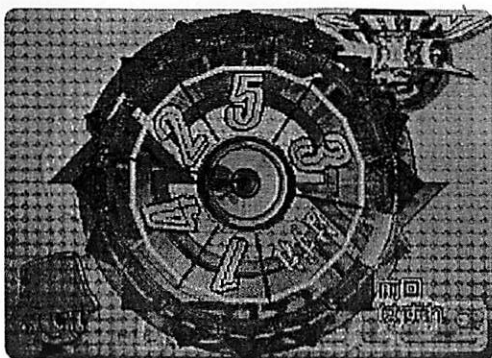

ルーレットタイプの抽選ゲームです。「1等～10等賞」と「はずれ」が決定されます。また、「まとめ引き抽選」もできます。

上記の画面表示は一例です。

■当選数設定モード

- 1 「メニュー」モードで「ルーレット」を選択します。
- 2 「当選数」設定モードを選択し、各種の設定をします。

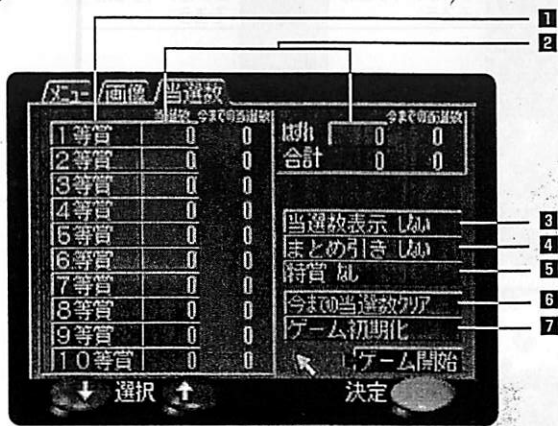

上記の画面表示は一例です。

■抽選のしかた（標準）

- 1 スタートボタンを押してスタートです。  
**MEMO**  
 ・スタートせずに約20～30秒間放置すると、自動的にタイトル画面に戻ります。スタートボタンを押すことで、再度抽選ゲームになります。
- 2 1、2、3ボタンのいずれかを押し、選手がゴールめがけてボールを蹴ります。（1ボタンは左、2ボタンは中央、3ボタンは右を狙って蹴ります）
- 3 当たったパネルにしたがって、「1等～10等」および「はずれ」などの等数が決定されます。（パネルに当たらないときは、「はずれ」です）

の説抽  
明定  
と  
ゲーム  
当選  
数の

■抽選のしかた（まとめ引きの場合）

- 「当選数」設定モードで「まとめ引き」を「する」にしてください。
- 1 ボタン、またはマウスで、今回のまとめ引き本数を入力します。（100本まで入力できます。また、「0本」と入力したときは、1本になります）
  - 2 まとめ引き本数入力後に1、2、3ボタンのいずれかを押しボールを蹴ります。（1ボタンは左、2ボタンは中央、3ボタンは右を狙って蹴ります）
  - 3 抽選が終わると、まとめ引きした抽選結果の中で最も高い等数のみが画面に表示され、「まとめ引きの結果」画面に切り替わると同時に、入力本数分の抽選結果が表示されます。

- 1** 「1等～10等」までの賞の名前の設定をします。  
この項目を選択すると、画面にキーボードが表示されますので、賞の名前を入力してください。  
(画面上の「特賞の有無」を変更したときは、入力した賞の名前は削除されます)

- 2** 「1等～10等」、および「はずれ」の本数を設定します。  
この項目を選択すると、画面にテンキーが表示されますので、本数を入力してください。  
例：当たりが5等までしかない場合は、6等以下の当選数を「0」にしてください。  
また、「当たり」「はずれ」は合計50,000本まで設定できます。

## MEMO

- 1等～10等の順に、価値の高い賞を設定してください。
- 抽選ゲーム中に、「当選数」設定モードに切り替えて当選数を変更することができます。  
その場合、設定した当選数が今までの当選数より少ない値にはできません。
- 当選数を使い切った場合は「はずれ」しか出ません。

- 3** 当選数表示の有無設定をします。  
「する」にすると、抽選ゲーム終了後、画面上に今までの当選数が表示されます。

- 4** まとめ引きの有無設定をします。  
「する」にすると、一度に100本までのまとめ引きができます。

- 5** 特賞の有無設定をします。  
賞の名前を「1等～10等」、「特等～9等」かを選択します。  
(この項目を変更した場合、画面上の「賞の名前」が削除されます)

- 6** 今までの当選数を削除します。

- 7** この抽選ゲームのすべての設定が、出荷時の設定に戻ります  
(画像も出荷時の設定に戻ります)

- 3** 各項目の設定が終わりましたら、「ゲーム開始」を選択してください。

## MEMO

- 「ゲーム開始」を選択することで、設定された内容が保存され、その後、選択された抽選ゲームになります。
- 設定途中で電源スイッチを切った場合は、それまでの設定は削除され、もとの状態に戻ります。

- 1** 「1等～10等」までの賞の名前の設定をします。  
この項目を選択すると、画面にキーボードが表示されますので、賞の名前を入力してください。  
(画面上の「特賞の有無」を変更したときは、入力した賞の名前は削除されます)

- 2** 「1等～10等」、および「はずれ」の本数を設定します。  
この項目を選択すると、画面にテンキーが表示されますので、本数を入力してください。  
例：当たりが5等までしかない場合は、6等以下の当選数を「0」にしてください。  
また、「当たり」「はずれ」は合計50,000本まで設定できます。

## MEMO

- 1等～10等の順に、価値の高い賞を設定してください。
- 抽選ゲーム中に、「当選数」設定モードに切り替えて当選数を変更することができます。  
その場合、設定した当選数が今までの当選数より少ない値にはできません。
- 当選数を使い切った場合は「はずれ」しか出ません。

- 3** 当選数表示の有無設定をします。  
「する」にすると、抽選ゲーム終了後、画面上に今までの当選数が表示されます。

- 4** まとめ引きの有無設定をします。  
「する」にすると、一度に100本までのまとめ引きができます。

- 5** 特賞の有無設定をします。  
賞の名前を「1等～10等」、「特等～9等」かを選択します。  
(この項目を変更した場合、画面上の「賞の名前」が削除されます)

- 6** 今までの当選数を削除します。

- 7** この抽選ゲームのすべての設定が、出荷時の設定に戻ります  
(画像も出荷時の設定に戻ります)

- 3** 各項目の設定が終わりましたら、「ゲーム開始」を選択してください。

## MEMO

- 「ゲーム開始」を選択することで、設定された内容が保存され、その後、選択された抽選ゲームになります。
- 設定途中で電源スイッチを切った場合は、それまでの設定は削除され、もとの状態に戻ります。

## ルーレット

### ■抽選のしかた（標準）

- 1 スタートボタンを押すと、円形ルーレットと周囲のランプが回り始めます。

#### MEMO

- スタートせずに約20～30秒間放置すると、自動的にタイトル画面に戻ります。スタートボタンを押すことで、再度抽選ゲームになります。

- 2 1ボタンを押してルーレットの回転を止めます。

- 3 止まった場所によって、「1等～10等」および「はずれ」などの等数が決定されます。

### ■抽選のしかた（まとめ引きの場合）

「当選数」設定モードで「まとめ引き」を「する」にしてください。

- 1 ボタン、またはマウスで、今回のまとめ引き本数を入力します。（100本まで入力できます。また、「0本」と入力したときは、1本になります）

- 2 まとめ引き本数入力後に「はい」を選択することでルーレットが回り始めますので、1ボタンを押してランプの回転を止めます。

- 3 抽選が終わると、まとめ引きした抽選結果の中で最も高い等数のみが画面に表示され、「まとめ引きの結果」画面に切り替わると同時に、入力本数分の抽選結果が表示されます。

## サッカー



上記の画面表示は一例です。

サッカーのPK戦を模した抽選ゲームです。

「1等～10等賞」と「はずれ」が決定されます。また、「まとめ引き抽選」もできます。

### ■当選数設定モード

- 1 「メニュー」モードで「サッカー」を選択します。
- 2 「当選数」設定モードを選択し、各種の設定をします。

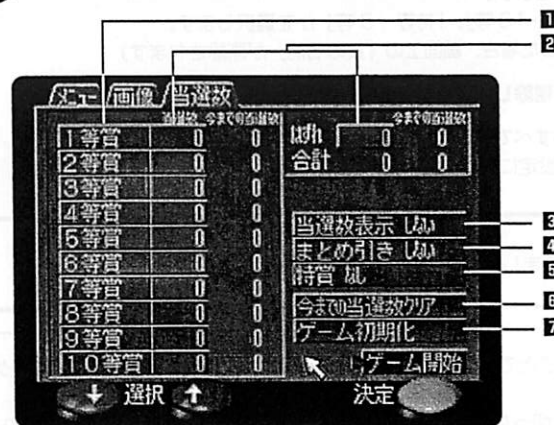

上記の画面表示は一例です。

の抽選  
設定と  
ゲーム  
当選数  
の